



2021  
**25.26.27**  
JANVIER JANUARY

# Millésime **BIO**

**MONDIAL DU VIN ET DES AUTRES BOISSONS ALCOOLISÉES BIOLOGIQUES**  
THE WORLD FAIR FOR ORGANIC WINES AND OTHER ALCOHOLIC BEVERAGES



## LA SITUATION DU MARCHÉ DES VINS BIO EN FRANCE

Sarah Le Douarin (Agence Bio)

*Mardi 26 janvier 2021*

Edition 2021  
**100% DIGITAL**

- 8 039 exploitations viticoles (+20% vs 2018)
- 112 057 ha de vignes conduits en bio (+23% vs 2018), soit 14,1% du vignoble national
- 39% du vignoble en conversion
- 20 963 ha en 1<sup>e</sup> année de conversion (+50% vs 2018)
- 99,1% des surfaces pour raisins de cuve

## Un quasi triplement du vignoble conduit en bio en 10 ans

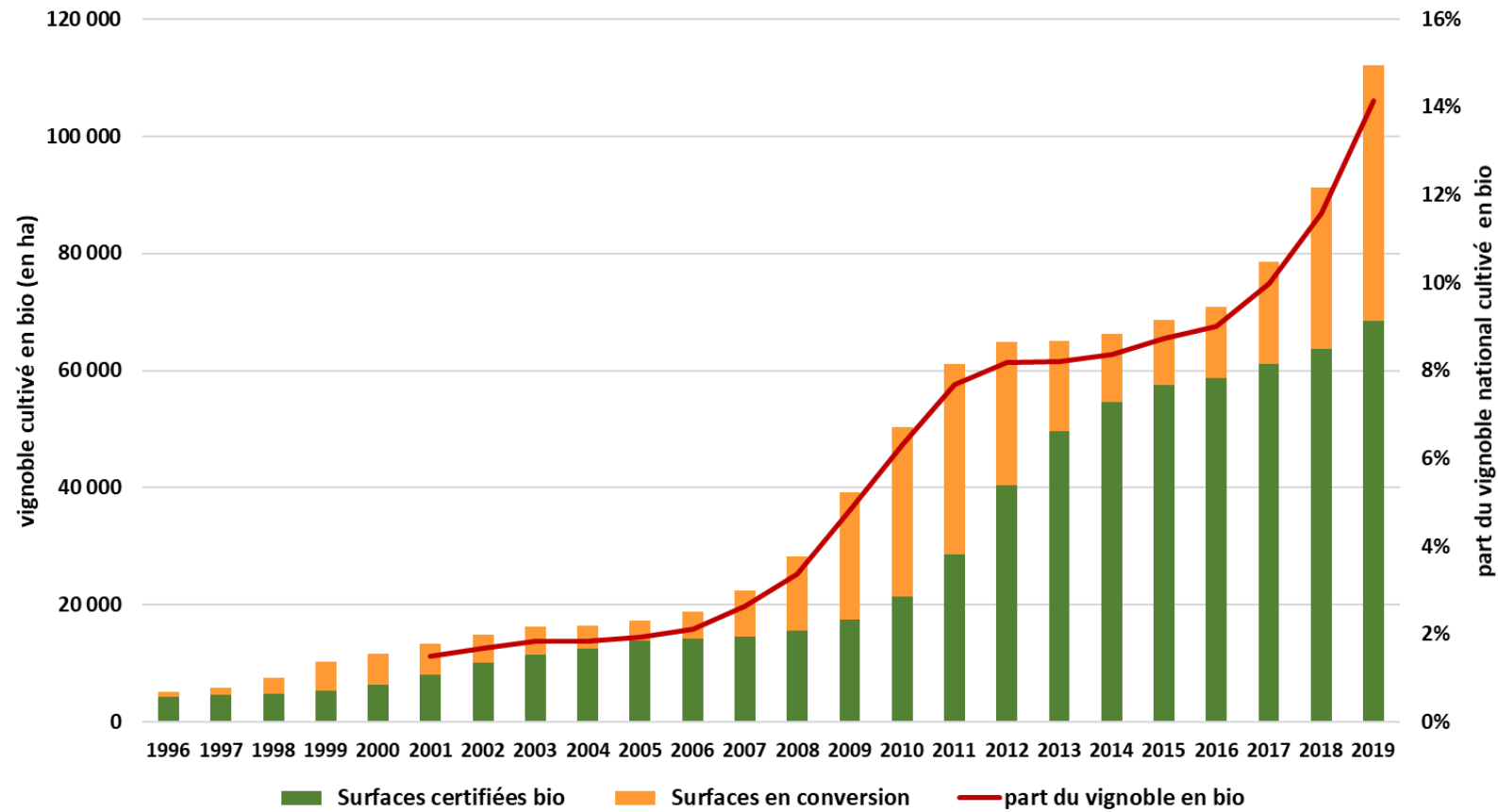

Données Agence BIO/OC

## Occitanie, PACA et Nouvelle-Aquitaine : 76% du vignoble français cultivé en bio

Vigne	Nb. Exploitations		Surfaces certifiées bio		Surfaces en conversion					Surfaces certifiées + conversion		Part de bio dans la SAU (%)	Part du vignoble bio français
	Surfaces certifiées bio	Evol. /	Surfaces certifiées bio	Evol. /	Surfaces certifiées bio				Evol. /	Surfaces certifiées bio	Evol. /		
					C1	C2	C3	Total					
GRAND-EST	721	23,9%	2 943	7%	1 061	677	336	2 074	68%	5 017	25%	10,5%	4,5%
NOUVELLE-AQUITAINE	1 336	26,2%	11 327	8%	4 885	1 982	1 502	8 370	106%	19 696	35%	8,4%	17,6%
AUVERGNE-RHONE-ALPES	883	23,3%	5 103	8%	1 472	641	354	2 467	82%	7 570	24%	15,3%	6,8%
BOURGOGNE-FRANCHE-COMTE	535	18,9%	3 021	18%	939	387	191	1 516	31%	4 538	22%	12,8%	4,0%
BRETAGNE	6	50,0%	2	467%	-	-	-	-	-100%	2	188%	-	-
CENTRE-VAL DE LOIRE	272	17,2%	2 595	4%	553	340	186	1 079	69%	3 674	17%	16,9%	3,3%
CORSE	93	19,2%	980	28%	265	298	156	719	14%	1 698	22%	25,5%	1,5%
ILE-DE-FRANCE	10	11,1%	2	129%	-	13	-	13	-1%	15	8%	48,1%	0,0%
OCCITANIE	2 540	19,6%	23 526	5%	8 392	6 697	3 810	18 899	59%	42 424	23%	15,6%	37,9%
HAUTS-DE-FRANCE	22	37,5%	30	-20%	29	13	1	43	117%	74	27%	2,9%	0,1%
NORMANDIE	3	0,0%	1	-3%	1	0	-	1	2321%	2	176%	-	-
OUTRE-MER	-	-	-	-	-	-	-	-	-	-	-	-	-
PAYS DE LA LOIRE	345	14,6%	2 922	15%	551	566	297	1 413	2%	4 335	11%	13,3%	3,9%
PROVENCE-ALPES-COTE D'AZUR	1 273	14,6%	16 055	8%	2 814	2 530	1 613	6 957	37%	23 012	15%	24,9%	20,5%
<b>TOTAL FRANCE</b>	<b>8 039</b>	<b>20,3%</b>	<b>68 506</b>	<b>8%</b>	<b>20 963</b>	<b>14 142</b>	<b>8 446</b>	<b>43 551</b>	<b>59%</b>	<b>112 057</b>	<b>23%</b>	<b>14,11%</b>	

Données Agence BIO/OC

## Palmarès départemental

Nombre de producteurs en 2019		
33	GIRONDE	775
34	HERAULT	742
84	VAUCLUSE	584
30	GARD	580
83	VAR	453
11	AUDE	446
66	PYRENEES-ORIENTALES	318
26	DROME	301
68	HAUT-RHIN	255
49	MAINE-ET-LOIRE	233

Surfaces bio et en conversion en 2019		
33	GIRONDE	13 909
34	HERAULT	12 256
30	GARD	11 952
84	VAUCLUSE	10 965
11	AUDE	8 742
83	VAR	8 135
66	PYRENEES-ORIENTALES	5 198
26	DROME	3 984
13	BOUCHES-DU-RHONE	3 535
49	MAINE-ET-LOIRE	2 913

Part des surfaces en conversion en 2019 (pour les 25 premiers dép. producteurs)		
69	RHONE	58%
24	DORDOGNE	51%
46	LOT	50%
11	AUDE	50%
71	SAONE-ET-LOIRE	50%
81	TARN	49%
2B	HAUTE-CORSE	48%
83	VAR	48%
34	HERAULT	47%
67	BAS-RHIN	46%

Part du vignoble en bio en 2019 (pour les 25 premiers dép. producteurs)		
13	BOUCHES-DU-RHONE	31,2%
83	VAR	27,9%
67	BAS-RHIN	24,1%
68	HAUT-RHIN	23,8%
26	DROME	23,5%
24	DORDOGNE	23,5%
37	INDRE-ET-LOIRE	22,8%
66	PYRENEES-ORIENTALES	22,3%
84	VAUCLUSE	21,5%
30	GARD	21,1%

Agence BIO/OC

10 premiers dép. : 58% des viticulteurs bio  
3 premiers dép. : 26%

10 premiers dép. : 73% du vignoble conduit en bio  
3 premiers dép. : 34%

- 98% du vin vinifiés en bio
- 97% commercialisés comme vins bio

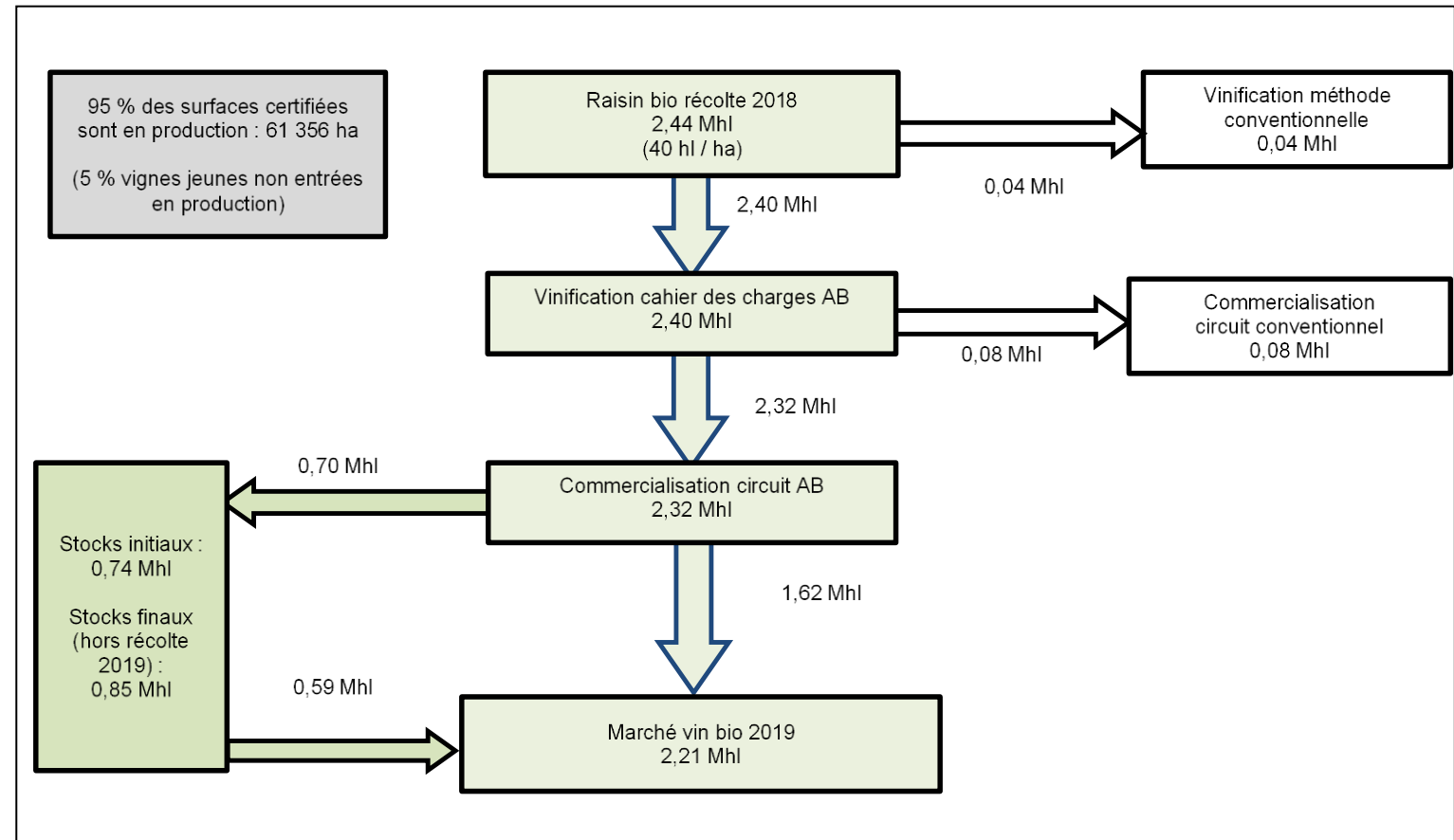

Agence BIO/AND-I

- Languedoc-R, Rhône, Bordeaux et Provence = 72% des volumes mis en marché
- AOP = 73% des volumes

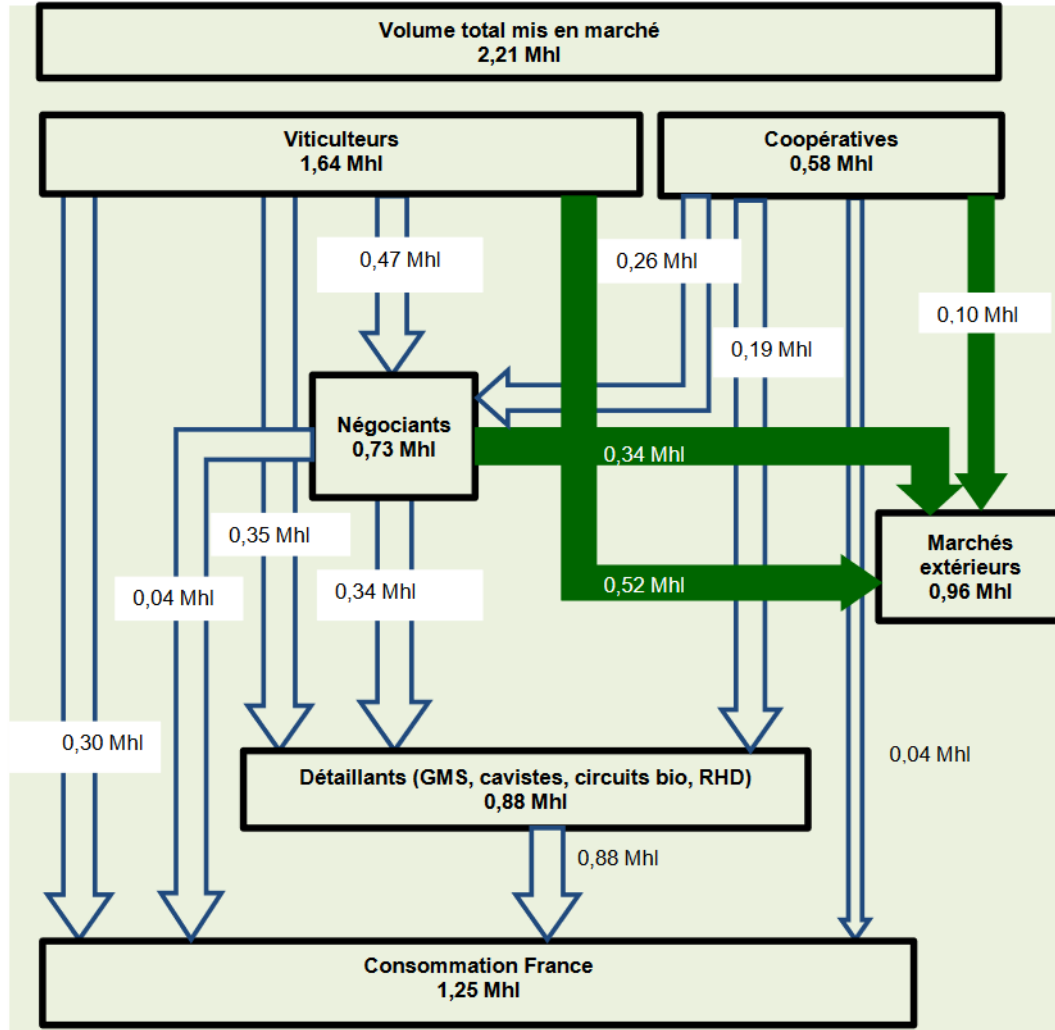

Agence BIO/AND-I

Vinification : 74% viticulteurs et 26% coopératives

En volume, 57% des vins bio ont été commercialisés en France et 43% ont été exportés

En valeur : 61% des ventes en France et 39% à l'export

- Ventes de vins bio en France : 979 millions € (+5% vs 2018)
- Bio = 11,6% des ventes de vins en France
- Vins = 9% des ventes de produits bio
- Vente directe = 1<sup>er</sup> débouché avec 46%
- GMS et cavistes : 22% des ventes de vins bio chacun
- Importations : 2 millions €, essentiellement en provenance de l'UE (très faibles vs exportations de 473 millions €)



- Quasi-quadruplement du marché du vin bio entre 2010 et 2019

Evolution du marché des vins bio en France (hors RHD) entre 2010 et 2019 (millions euros)

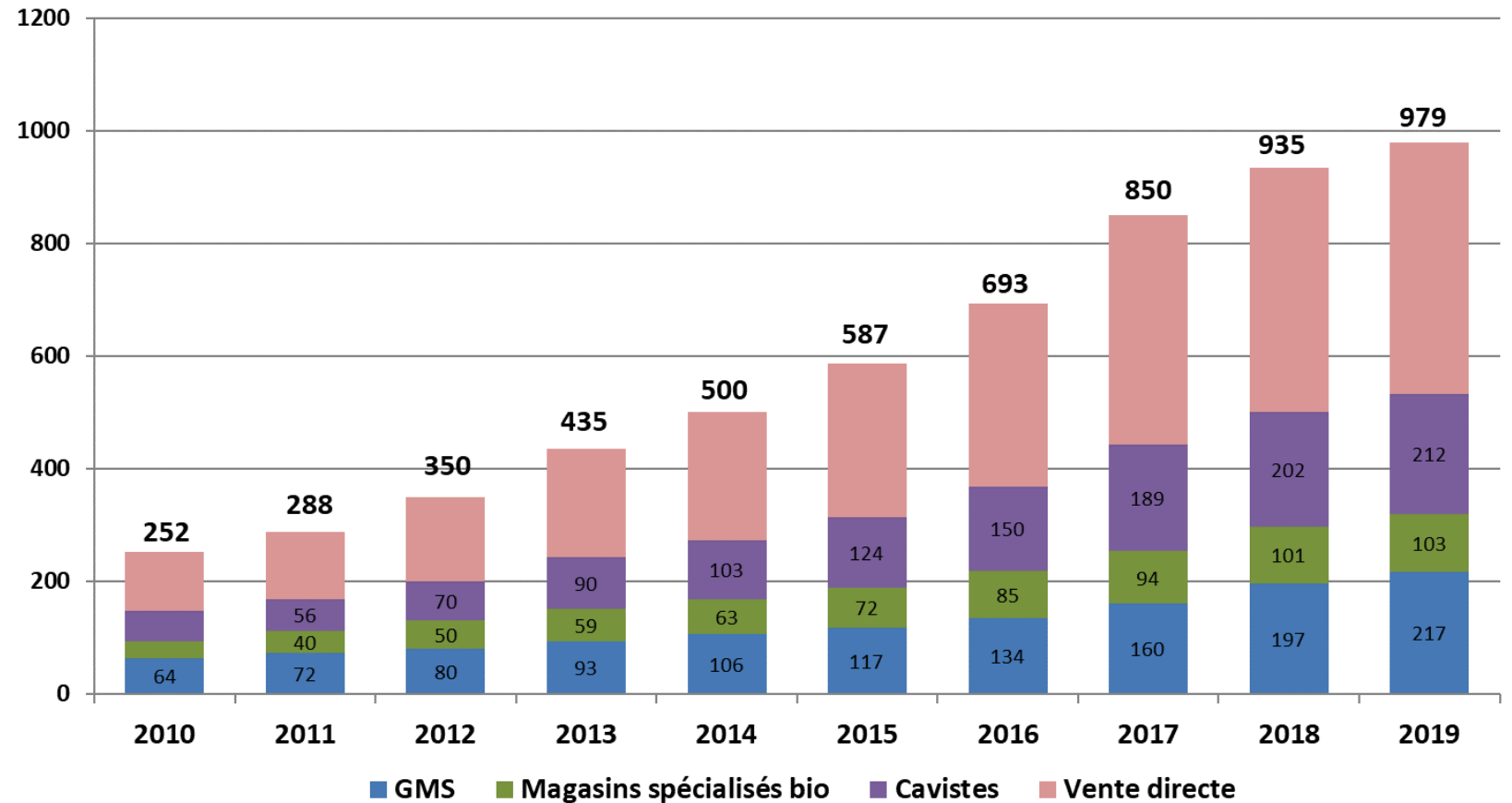

Agence BIO/AND-I

	Vente directe	GMS	Magasins bio	Cavistes	RHD	Export
Volume	17%	17%	4%	7%	12%	43%
Valeur	27%	11%	4%	9%	10%	39%

Agence BIO/AND-I

- Niveau de valorisation nettement plus élevé en vente directe qu'en GMS.
- Volumes commercialisés en RHD supérieurs à ceux chez les cavistes et dans les magasins bio

En cumul annuel jusqu'au 14 juin 2020 :

- +7,9% en volume et +9,9% en valeur vs année précédente.
- AOP françaises = 59% en volume et 70% en valeur
- Vins rouges = 73% des ventes d'AOP en volume et 70% en valeur
- Bordeaux, Vallée du Rhône et Aquitaine/Sud-Ouest = 67% des ventes d'AOP en volume

Répartition des ventes en volume d'AOP en hypermarchés et supermarchés suivant l'origine au cours de l'année se terminant le 14 juin 2020

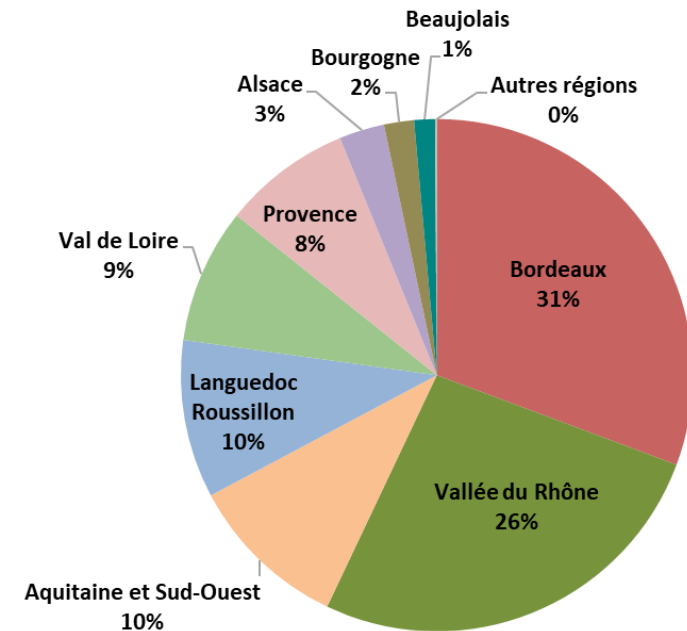

Panel IRI

Au cours des 3 premiers trimestres de 2020 :

- +34,5% en volume et +31,0% en valeur vs même période de 2019
- Hausse beaucoup plus marquée dans les magasins de proximité et dans le drive : +92% en valeur
- Hypermarchés : 42,5% des volumes vendus et 44,8% des ventes
- Bio : 1,4% des ventes de vins effervescents en volume et 1,6% en valeur
- Champagnes :
  - Ventes : +9,4% en volume et +14,7% en valeur
  - Bio : 0,5% des ventes de champagne en volume et 0,6% en valeur



Merci de votre attention